



Catálogo de Productos



Sobre a RALVLAB

Nossa História

A RALVLAB foi fundada em 2021 por engenheiros com vasta experiência na área analítica. Nosso propósito é oferecer soluções em equipamentos e consumíveis laboratoriais que garantam precisão, eficiência e confiabilidade para os mais diversos segmentos. Com uma equipe de profissionais altamente qualificados, consolidamos nossa presença no mercado, atendendo laboratórios em todo o território nacional.

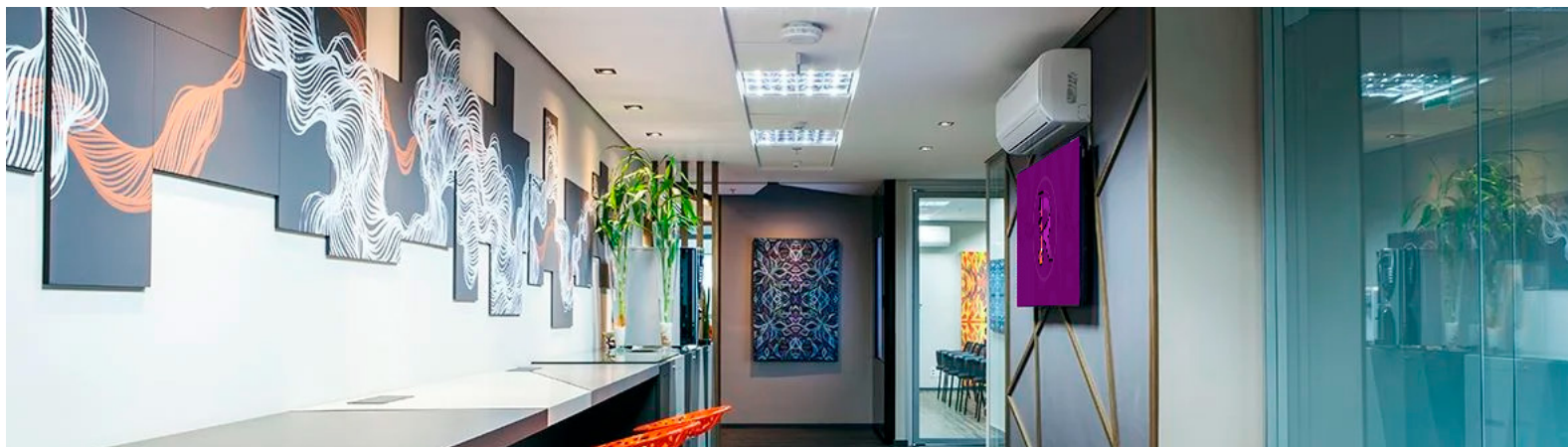

Comercializamos produtos que garantem a eficiência dos resultados de suas análises em diversas aplicações, buscando o melhor custo benefício para atender suas necessidades, além de:



Prezar pelo respeito e qualidade no atendimento



Oferecer preços justos e competitivos



Fornecer um suporte técnico/comercial customizado



Atuar com profissionais que compreendem as diferentes aplicações dos clientes

Missão

Fornecer os melhores produtos e equipamentos para a área analítica, atendendo de forma eficiente as necessidades do cliente.

Visão

Ser reconhecida como uma grande empresa fornecedora de produtos, equipamentos e soluções customizados para a área analítica.

Valores

Respeito, Empatia, Confiança, Foco e Comprometimento são os pilares fundamentais do nosso negócio.

Endereço

 Alameda Rio Negro, 503, 23º andar
Alphaville - Barueri - SP
CEP 06454-000

Redes Sociais

 www.ralvlab.com.br
 [/ralvlab_ltnda](https://www.linkedin.com/company/ralvlab)  [@ralvlab](https://www.instagram.com/ralvlab)
 [@ralvlablimitada](https://www.youtube.com/channel/UC...)  [@ralvlablimitada](https://www.facebook.com/ralvlablimitada)

Contatos

 comercial@ralvlab.com.br
  (11)9.1037-1308

Índice

Equipamentos Laboratoriais

- Agitador Magnético 1
- Banho Maria 1
- Banho Ultrassônico 1
- Banho Ultratermostático 2
- Chapa Aquecedora 2
- Estufa 2
- Forno Mufla 3
- Extrator Soxhlet & Cartucho Extrator de Celulose 3
- Fotômetro de Chama 3

Eletrodos

- Eletrodos de PH 4

Filtração

- Filtro de Fase Móvel (HPLC) 5
- Filtro Polimérico para Dissolutor 6

Descarte de Resíduos

- Waste Cannister 7

ICP

- Consumíveis e Acessórios para ICP 8

HPLC

- Peças para HPLC 9

Endereço

 Alameda Rio Negro, 503, 23º andar
Alphaville - Barueri - SP
CEP 06454-000

Redes Sociais

 www.ralvlab.com.br
 [/ralvlab_ltada](https://www.linkedin.com/company/ralvlab)  [@ralvlab](https://www.instagram.com/ralvlab)
 [@ralvlablimitada](https://www.youtube.com/channel/UC...)  [@ralvlablimitada](https://www.facebook.com/ralvlablimitada)

Contatos

 comercial@ralvlab.com.br
  (11)9.1037-1308

Equipamentos Laboratoriais



Modelo: RL-A110

Digital com aquecimento

Agitador Magnético

Agitador magnético RALVLAB, projetado e fabricado para atender a diversos segmentos, com excelente custo-benefício. Rotação de 0 a 3000 rpm.



Modelo: RL-A100

Analógico sem aquecimento

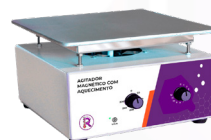

Modelo: RL-A100A

Analógico com aquecimento



Modelo: RL-B30

Banho Maria Digital

Banho Maria

O Banho Maria da RALVLAB é um equipamento essencial para quem necessita manter suas amostras em temperaturas constantes, controladas de forma gradual e homogênea.



Modelo: RL-B30C

Banho Maria Digital com Circulação



Modelo: RL-B40

Banho Ultrassônico

Banho Ultrassônico

O Banho Ultrassônico da RALVLAB é ideal para limpeza profunda, desinfecção de utensílios, testes de sujidade, dissolução de amostras, degaseificação de líquidos...etc. Frequência de 40Hz







Modelo: RL-B40C

Banho Ultrassônico Conjugado



Endereço

Alameda Rio Negro, 503, 23º andar
Alphaville - Barueri - SP
CEP 06454-000

Redes Sociais

 www.ralvlab.com.br
 /ralvlab ltda  @ralvlab
 @ralvlablimitada  @ralvlablimitada

Contatos

 comercial@ralvlab.com.br
  (11)9.1037-1308

Equipamentos Laboratoriais



Banho Ultratermostático

O Banho Ultratermostático da RALVLAB, modelo RL-B50, foi projetado para otimizar as mais variadas aplicações em que se requer precisão na temperatura, por imersão ou circulação externa.

Por exemplo, a condensação em alguns analisadores, como: Espectrofotômetros, Refratômetros, Evaporadores Rotativos, Eletroforese, Soxhlet, etc.

Temperatura de Trabalho: -10°C até 100°C (outras sob consulta)

Modelo: RL-B50

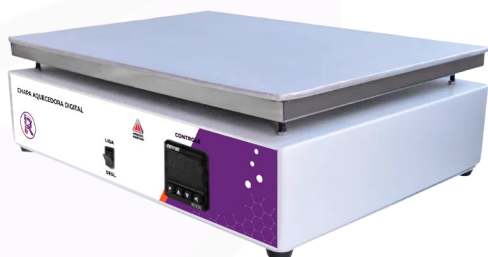

Modelo: RL-C210

Chapa Aquecedora Digital

Chapa Aquecedora

A Chapa Aquecedora Digital é um equipamento essencial para laboratórios que demandam o aquecimento uniforme de substâncias. Equipamento preciso, robusto e com ótimo custo benefício.

Oferece regulação de temperatura até 350°C, com controlador de temperatura microprocessado (PID) e plataforma de aquecimento, em alumínio escovado, com opção de 03 tamanhos a escolha do usuário.



Modelo: RL-C200

Chapa Aquecedora Analógica



Modelo: RL-C201

Chapa Aquecedora Analógica de Cerâmica



Modelo: RL-C211

Chapa Aquecedora Digital de Cerâmica



Modelo: RL-E10

Estufa de Esterilização e Secagem Digital (5 a 250°C)

Estufa

A Estufa da RALVLAB foi desenvolvida para o usuário que necessita de um equipamento robusto e uma excelente precisão térmica, +/- 1°C com controle de temperatura microprocessado PID. Apresenta uma excelente relação custo benefício.

Opção de fabricação em aço inox



Modelo: RL-E12

Estufa de Cultura Bacteriológica (5 a 70°C)



Modelo: RL-E15

Estufa com Circulação de Ar (5 a 200°C)



Modelo: RL-E15R

Estufa com Circulação e Renovação de Ar (5 a 200°C)



Endereço

Alameda Rio Negro, 503, 23º andar
Alphaville - Barueri - SP
CEP 06454-000

Redes Sociais

 www.ralvlab.com.br
 /ralvlab ltda  @ralvlab
 @ralvlablimitada  @ralvlablimitada

Contatos

 comercial@ralvlab.com.br
  (11)9.1037-1308

Equipamentos Laboratoriais

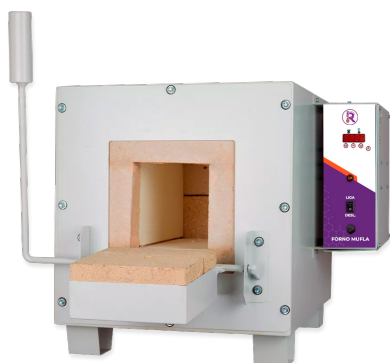

Modelo: RL-F10

Forno Mufla

Forno Mufla

O Forno Mufla da RALVLAB foi desenvolvido para procedimentos que demandam alta temperatura, como a calcinação de substâncias, análises químicas de compostos complexos, quantificação de metais, etc. Robusto e com um excelente custo benefício, o equipamento opera na faixa de temperatura de 100°C a 1200°C, com precisão de +/- 1°C. Disponível nas litragens de 2L, 6L e 16L.

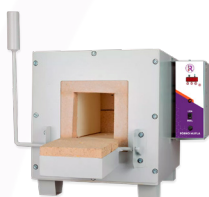

Modelo: RL-F10RP

Forno Mufla com Rampa e Patamares

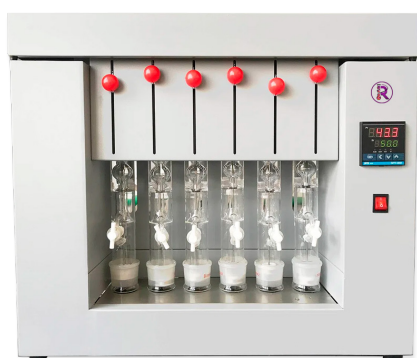

Modelo: RL-EX200

Extrator Soxhlet

O Extrator Soxhlet da RALVLAB é o equipamento perfeito para extração de lipídios, óleos essenciais e outros compostos, com medição simultânea de até 6 amostras e um controle preciso de temperatura (com aquecimento rápido e uniforme na faixa de temperatura de 0 a 100°C).

Cartucho Extrator de Celulose

Modelo: RL-F03



Os cartuchos de extração, são fabricados em pura celulose, para atender com eficiência as diversas aplicações em sistemas Soxhlet. Comercializado em diversos tamanhos.



Modelo: RL-F03

Fotômetro de Chama

O Fotômetro de Chama da RALVLAB, projetado e fabricado com tela colorida em Touch Screen de 7", dispositivo de proteção contra chamas, leitura direta de concentração, cálculo automático de coeficientes de correlação e outras características que garantem um excelente desempenho de suas análises de K, Na, Li, Ca, Ba. Comercializamos diversos modelos, conforme sua aplicação.

Endereço

Alameda Rio Negro, 503, 23º andar
Alphaville - Barueri - SP
CEP 06454-000

Redes Sociais

 www.ralvlab.com.br
 /ralvlab ltda  @ralvlab
 @ralvlablimitada  @ralvlablimitada

Contatos

 comercial@ralvlab.com.br
  (11)9.1037-1308

Eletrodos de pH



Modelo: : RL-01-201

Eletrodo combinado de pH para uso geral em laboratório – Universal

Eletrodo combinado de pH, marca RALVLAB, modelo: RL-01-201, para uso geral em laboratório - Universal.

Principais características: Recarregável; T= 0 a 100°C; Junção Pontual



Modelo: RL-01-201P

Eletrodo combinado de pH para uso geral em laboratório – Epoxy

Eletrodo combinado de pH, marca RALVLAB, modelo: RL-01-201P, com corpo fabricado em plástico, para uso geral em laboratório.

Principais características: Selado; T= 0 a 100°C; Junção Pontual; Corpo em Epoxi



Modelo: RL-01-202

Eletrodo de pH combinado para uso Industrial

Eletrodo combinado de pH, marca RALVLAB, modelo: RL-01-202, para uso, principalmente, em soluções de muito baixa força iônica (água pura) ou em soluções viscosas ou poluídas que podem entupir um eletrodo convencional.

Principais características: Selado; T= 0 a 100°C; Junção Anular;



Modelo: RL-01-202T

Eletrodo combinado de pH com sensor de temperatura interno – Industrial

Eletrodo combinado de pH, marca RALVLAB, modelo: RL-01-202T, com sensor de temperatura PT 100, demais características iguais as do modelo RL-01-202.



Modelo: RL-01-205

Eletrodo combinado de pH recarregável

Eletrodo combinado de pH, marca RALVLAB, modelo: RL-01-205, para medir pH de rotina e titulação em solventes não aquosos.

Principais características: Recarregável; T= 0 a 100°C; Junção Anular



Modelo: RL-01-206

Eletrodo combinado de pH com Barreira Iônica

Eletrodo combinado de pH, marca RALVLAB, modelo: RL-01-206, com Barreira Iônica, para medição de soluções de baixa e média força iônica.

Principais características: Recarregável; T= 0 a 100°C; Junção Pontual;



Modelo: RL-01-208

Eletrodo combinado de pH recarregável tipo difusão com barreira iônica

Eletrodo combinado de pH, marca RALVLAB, modelo: RL-01-208, com Barreira Iônica, para medição de soluções de muito baixa força iônica.

Principais características: Recarregável; T= 0 a 100°C; Junção Anular;



Modelo: RL-01-209

Eletrodo combinado de pH tipo Difusão com Barreira Iônica – Selado

Eletrodo combinado de pH, marca RALVLAB, modelo: RL-01-209, com Barreira Iônica, para medição de soluções de muito baixa força iônica.

Principais características: Selado; T= 0 a 100°C; Junção Anular;

Endereço

 Alameda Rio Negro, 503, 23º andar
Alphaville - Barueri - SP
CEP 06454-000

Redes Sociais

 www.ralvlab.com.br
 /ralvlab_ltnda  @ralvlab
 @ralvlablimitada  @ralvlablimitada

Contatos

 comercial@ralvlab.com.br

  (11)9.1037-1308

Filtração

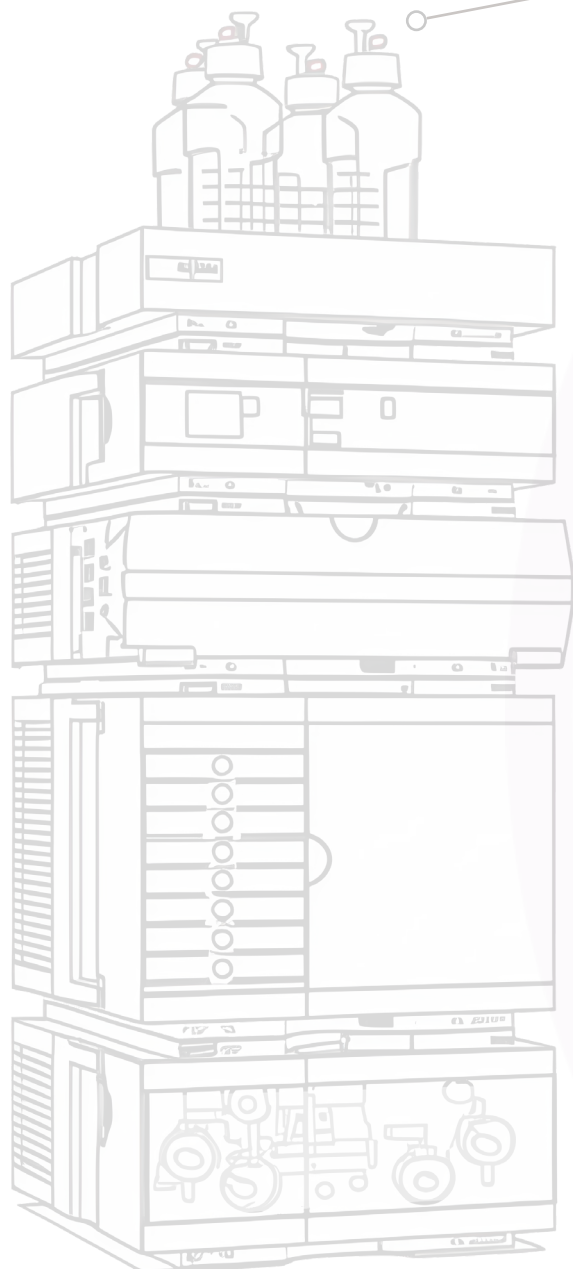

Modelo: RK01

Filtro de Fase Móvel (Rock Filter)

Um novo conceito em filtração de Fase Móvel compatível com todos os sistemas HPLC

- ✔ Suporte de filtro perpétuo
- ✔ Fabricado em PTFE, aliando maior resistência química e mecânica
- ✔ Seu design exclusivo impede a formação e o aprisionamento de bolhas
- ✔ Apenas o elemento filtrante é trocado (refil), gerando redução de custos
- ✔ O material utilizado no Elemento Filtrante minimiza a proliferação de fungos e bactérias
- ✔ Volume interno do Filtro: 2ml
- ✔ Área efetiva de filtração: 3.1cm²
- ✔ Dimensão: D=24mm x H=28mm

Comparação entre o Rock Filter e os demais tipos de filtros

	RESISTÊNCIA A ÁCIDOS	ELIMINAÇÃO DE BOLHAS INTERNAS	MENOR CUSTO
ROCK FILTER	✔	✔	✔
FILTRO SINTERIZADO	○	✔	○
FILTRO DE VIDRO	✔	○	○



* Elemento Filtrante para Rock Filter

- ✔ Resistência mecânica e química
- ✔ Disponível em 20µm e 40µm
- ✔ Material: em UHMW

Modelo: EF04

Endereço

Alameda Rio Negro, 503, 23º andar
Alphaville - Barueri - SP
CEP 06454-000

Redes Sociais

www.ralvlab.com.br
 /ralvlab_ltda @ralvlab
 @ralvlablimitada @ralvlablimitada

Contatos

comercial@ralvlab.com.br
 (11)9.1037-1308

Filtração

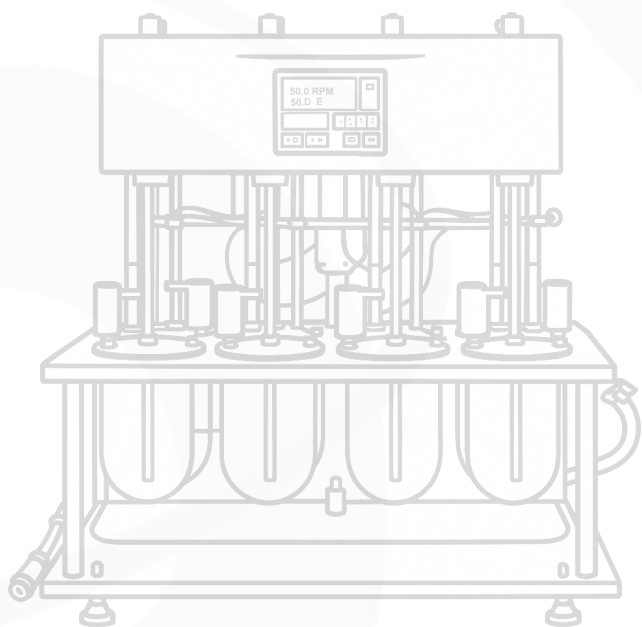

Filtros Poliméricos para Dissolutor de Comprimidos

Filtros especialmente desenvolvidos e fabricados com excelente qualidade e compatíveis com dissolutores de comprimidos dos principais fabricantes do mercado.

Produto com:

- ✓ Alta eficiência de filtração
- ✓ **Compatibilidade ideal:** projetados para se encaixar perfeitamente em diversos tamanhos de cânulas.
- ✓ **Segurança e confiabilidade:** material de alta qualidade e certificado, atendendo às normas do setor.
- ✓ Material: UHMW PE
- ✓ Porosidade: 10µm, 35µm, 45µm e 70µm



Modelo: SF06

Filtro Polimérico

Ø 2,1mm

- ✓ Compatível com cânulas de Ø 2,1mm



Modelo: SF07

Filtro Polimérico

Ø 1/16"

- ✓ Compatível com cânulas de Ø 1/16"



Modelo: SF05

Filtro Polimérico

Ø 1/8"

- ✓ Compatível com cânulas de Ø 1/8"

Endereço

Alameda Rio Negro, 503, 23º andar
Alphaville - Barueri - SP
CEP 06454-000

Redes Sociais

www.ralvlab.com.br
[/ralvlab ltda](#) @ralvlab
 @ralvlablimitada @ralvlablimitada

Contatos

comercial@ralvlab.com.br
 (11) 9.1037-1308

Descarte de Resíduos

Seguro para você, prático para o Laboratório.



Modelo: BTL01

Waste Cannister

O Waste Cannister é um sistema de descarte de resíduos, com filtro de vapor de solvente incluso, que impede a vaporização do resíduo no ambiente laboratorial. Promovendo simplicidade, praticidade e segurança.

- ✔ Reservatório homologado pelo INMETRO - 3H1/Y1.6/100
- ✔ Design compacto que promove a economia de espaço
- ✔ Versões com 2 ou 3 entradas, engate rápido ou hose barb (espigão) 1/4"
- ✔ Capacidade: 5 ou 12 litros
- ✔ Materiais: PEAD, UHMW e PTFE
- ✔ Inclui reservatório adicional para substituição
- ✔ Inclui filtro de vapor de solvente *



Modelo: VF01-01CA

Filtro de Vapor de Solvente

- ✔ Filtro de Vapor de Solvente com carvão ativado, que impede a proliferação de odores e de vapores nocivos à saúde dos colaboradores do laboratório e do meio ambiente.
- ✔ Para garantir a máxima filtração, recomenda-se sua substituição a cada 6 meses.
- ✔ Nosso filtro de vapor de solvente possui o melhor custo benefício do mercado

Endereço

 Alameda Rio Negro, 503, 23º andar
Alphaville - Barueri - SP
CEP 06454-000

Redes Sociais

 www.ralvlab.com.br
 [/ralvlab ltda](https://www.linkedin.com/company/ralvlab)  [@ralvlab](https://www.instagram.com/ralvlab)
 [@ralvlablimitada](https://www.youtube.com/channel/UC...)  [@ralvlablimitada](https://www.facebook.com/ralvlablimitada)

Contatos

 comercial@ralvlab.com.br
  (11)9.1037-1308

ICP

Consumíveis e Acessórios para ICP



Nebulizadores



Câmaras de Pulverização



Tochas

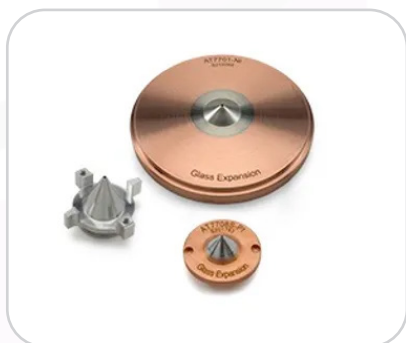

Cones



Bobinas RF



Limpador de Nebulizador



Umidificador de Argônio



Controlador de Temperatura



Monitorador do Fluxo de Amostras

Outras informações ou orçamento, entre em contato no e-mail: comercial@ralvlab.com.br

Endereço

Alameda Rio Negro, 503, 23º andar
Alphaville - Barueri - SP
CEP 06454-000

Redes Sociais

www.ralvlab.com.br
[/ralvlab_ltda](https://www.linkedin.com/company/ralvlab) [@ralvlab](https://www.instagram.com/ralvlab)
[@ralvlablimitada](https://www.youtube.com/channel/UC...) [@ralvlablimitada](https://www.facebook.com/ralvlablimitada)

Contatos

comercial@ralvlab.com.br
 (11)9.1037-1308

HPLC

Peças para HPLC

A RALVLAB em parceria com a Rockwheel, apresenta a linha de consumíveis (peças) para HPLC. Os produtos com o selo Premium Quality apresentam performance aprimorada em relação aos demais produtos disponíveis no mercado.



Selo de Lavagem

- ✓ Alta resistência e durabilidade
- ✓ Compatibilidade com a maioria dos solventes
- ✓ Blend especial para alto rendimento



Selo Gasket

- ✓ Selo em FEP
- ✓ Excelente resistência química
- ✓ Embalagem com 2 unidades



Frit

- ✓ Para uso em Válvulas de Purga
- ✓ Excelente resistência química
- ✓ Embalagem com 5 ou 10 unidades

Selo Pistão

- ✓ Alta resistência e durabilidade
- ✓ Compatibilidade com a maioria dos solventes
- ✓ Blend especial para alto rendimento



PTFE

Suporta até 600 bar

Para uso com fase reversa



PE

Suporta até 1200 bar

Para uso com fase normal

Selo Rotor

- ✓ Para válvula de injeção de HPLC
- ✓ Possui 2 sulcos
- ✓ Resistência mecânica e química



400 bar



600 bar

Endereço

Alameda Rio Negro, 503, 23º andar
Alphaville - Barueri - SP
CEP 06454-000

Redes Sociais

www.ralvlab.com.br

 /ralvlab_ltda @ralvlab
 @ralvlablimitada @ralvlablimitada

Contatos

comercial@ralvlab.com.br

 (11)9.1037-1308

Assistência Técnica

Área de Atuação

Além da assistência técnica nos equipamentos de marca própria, a RALVLAB atua em sistemas HPLC, UHPLC, LC-MS, CG, CG-MS e outros equipamentos analíticos de diversos fabricantes, com serviços de:

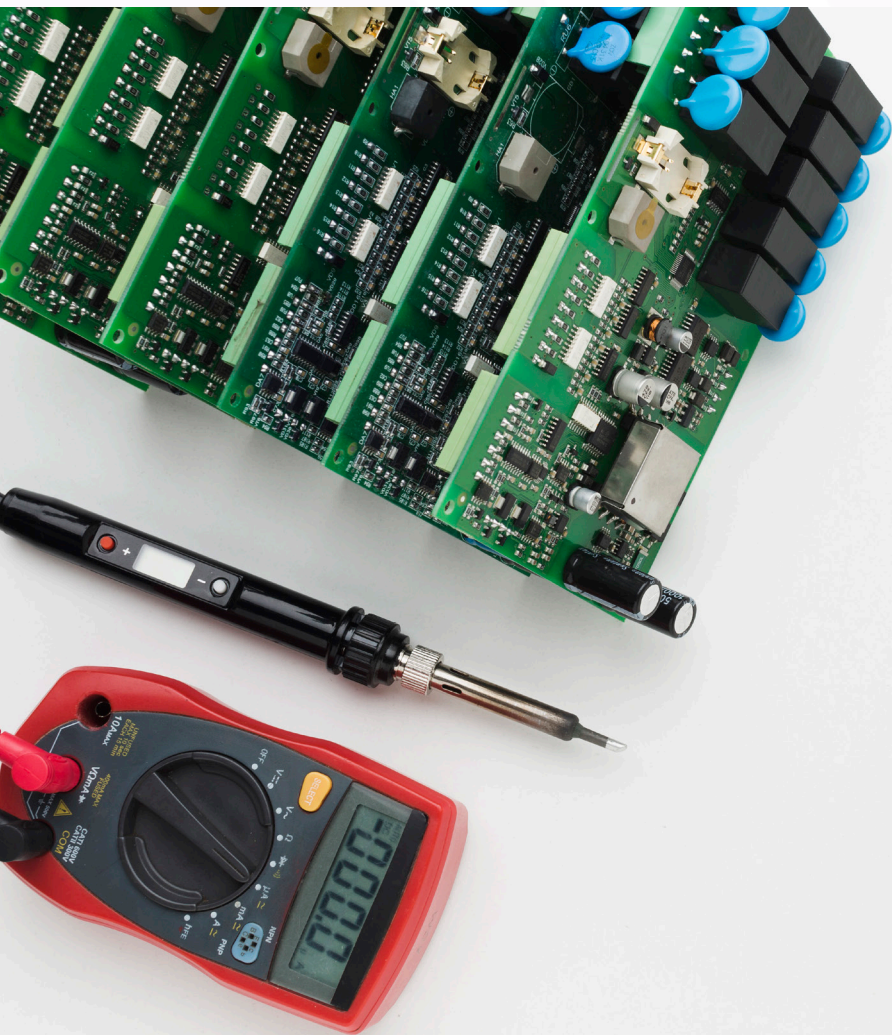

Manutenção Preventiva



Manutenção Corretiva



Qualificação



Calibração



Treinamento

Atendemos laboratórios de pesquisa, controle de qualidade e outros, entregando agilidade, confiabilidade e alto desempenho para que suas rotinas analíticas nunca parem.

Entre em contato no e-mail: servicos@ralvlab.com.br

Endereço

 Alameda Rio Negro, 503, 23º andar
Alphaville - Barueri - SP
CEP 06454-000

Redes Sociais

 www.ralvlab.com.br
 [/ralvlab_lda](https://www.linkedin.com/company/ralvlab-tda)  [@ralvlab](https://www.instagram.com/ralvlab)
 [@ralvlablimitada](https://www.youtube.com/channel/UC...)  [@ralvlablimitada](https://www.facebook.com/ralvlablimitada)

Contatos

 comercial@ralvlab.com.br
  (11)9.1037-1308







www.ralvlab.com.br

Endereço

Alameda Rio Negro, 503, 23º andar
Alphaville - Barueri - SP
CEP: 06454-000

Redes Sociais

 /ralvlab ltda  @ralvlab
 @ralvlab limitada  @ralvlab limitada

Contatos

 comercial@ralvlab.com.br
  (11) 9.1037-1308

